



TIPPER TIE™

DEUTSCH

TT1815 / TT1512

Doppelclip-Automaten

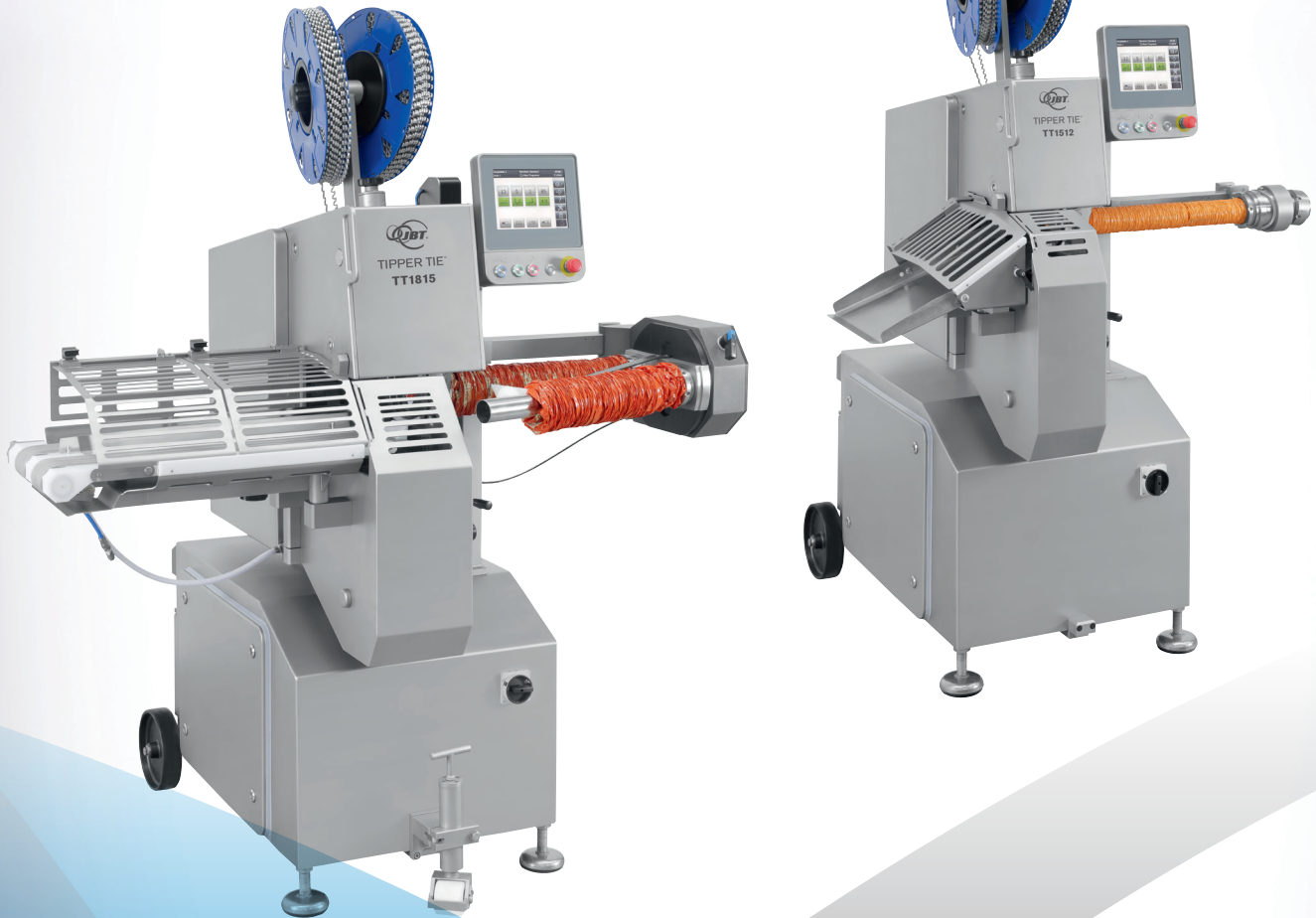

Hohe Arbeitsleistung und Langlebigkeit über eine breite Palette an Clipanwendungen

TIPPER TIE TT1815 & TT1512 Doppelclip-Automaten

Die TT Doppelclip-Automaten sind das Resultat langjähriger Erfahrung und systematischer Produktentwicklung. Alle bekannten Kunststoff-, Faser und Colagendärme von Kaliber 35–140 mm (TT1815) und 20–80 mm (TT1512), lassen sich sauber und effizient verschließen. Der schnelle Umbau auf eine andere Clip-Teilung (von 12 auf 15 mm bzw. von 15 auf 18 mm) ermöglicht einen individuellen Einsatz und erhöht die Flexibilität des Kaliberbereiches.

Die TT Doppelclip-Automaten lassen sich an alle handelsüblichen Füllmaschinen anschließen. Sie verschließen die Portionen präzise zu Einzel-, Ketten- und Ringwürsten ohne Brätrückstände in den Wurstzipfeln. Diese moderne Verschleißtechnik wird auch bei vielen Anwendungen außerhalb der Fleischindustrie eingesetzt, z. B. für Verpackungen von Konditoreihalbfabrikaten, Käse, Suppen oder Non-Food-Produkten.

Technik

Die elektronische Clipverschlusskraftüberwachung „NewCon“ (Newton Control) verhindert Maschinenschäden bei Fehlmanipulationen. Wird der eingestellte Grenzwert der Schließkraft erreicht, löst das Sicherheitssystem aus und stoppt die Maschine. Der „NewCon“ ist ein Sicherheitssystem, das die Produktionssicherheit um ein Vielfaches erhöht. Die Clipverschlusshöhe lässt sich reproduzierbar einstellen. Die effektive Clipverschlusskraft wird auf dem Display angezeigt.

Die ganze Maschine ist komplett rostfrei. Alle Antriebshebel sind aus rostfreiem Stahlguss. Die Spreizverdrängung erfolgt über eine geschlossene Kurvenscheibe. Die Kurvenrolle ist sowohl beim Öffnen wie auch beim Schließen geführt. Die Bewegung der Clipverschlusshebel erfolgt über Wulstkurven. Diese konstruktiven Lösungen verleihen den TT Doppelclip-Automaten eine lange Lebensdauer bei minimalem Verschleiß.

Für Wartungsarbeiten lässt sich die Clipkurve manuell über den Touchscreen steuern. Die Parameter für Messer- und Werkzeugwechsel so-wie die Reinigungsstellung sind ebenfalls über den Touchscreen abrufbar.

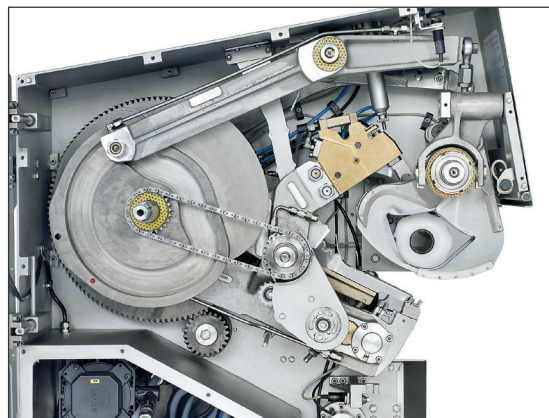

Alle Antriebshebel sind aus massivem, rostfreiem Stahlguss gefertigt. Die elektronische Clipverschlusskraft-Überwachung „NewCon“ erhöht die Produktionssicherheit.

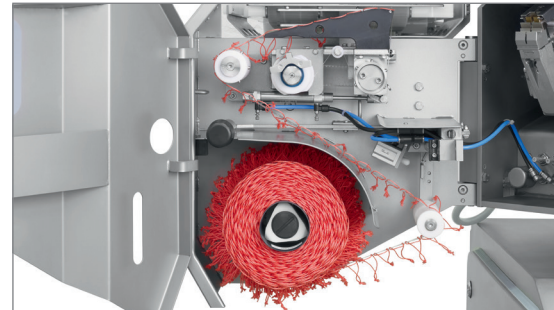

Steuerung

Die TT Doppelclipper sind mit einem wartungsfreien Servoantrieb und einer SPS-Steuerung ausgestattet. Die Bedienung der Maschine erfolgt über einen Touchscreen. Dieses moderne Bedienungssystem mit grafischer Visualisierung und alphanumerischer Volltextanzeige in vielen Landessprachen lässt in Bezug auf Komfort, Hygiene und Effizienz keine Wünsche offen.

Hygiene-Design

Die TT Doppelclip-Automaten bieten ein Höchstmaß an Wartungs- und Servicefreundlichkeit. Glatte, rostfreie Oberflächen ohne Schraubköpfe oder Schmutzecken und um 3° geneigte, horizontale Flächen sind Konstruktionselemente, die eine schnelle und hygienische Reinigung erlauben. Ventile, Antrieb und Steuerung sind durch Abdeckungen gegen Wasser und Schmutz hermetisch abgedichtet.

Ausstattungsvarianten

- Bandschlaufenzubringer BSZ 105-2
- Überspreizung bis 130 mm (TT1815)
- Druckmarkensteuerung für zentrierte Markenzeichen
- Clip- und Schlaufenende-Erkennung
- Etikettiersystem Tagprint TD60
- Einzelclipeinstellung
- Fadenspender für Ringware
- Längenportionierung mechanisch und optisch
- Schwenkkopf, V-Revolverkopf oder Parallelrevolver-

kopf

- Bandauslauf, Rutsche in verschiedenen Varianten
- Clip Codierung
- Pneumatische Darmbremse für empfindliche Därme
- Darmendeerkennung
- Bugrad für leichtes Manövrieren

Vorzüge

- Ergonomisches, kompaktes Design für hohen Bedienungskomfort
- Manuelle Clipkurvenverstellung über Touchscreen
- Messer-, Werkzeugwechsel und Reinigungsstellung über Touchscreen abrufbar
- Reproduzierbare Clipdruckverstellung, von außen einstellbar
- Elektronische Clipverschlusskraft-Überwachung „NewCon“
- Schneller Umbau auf eine andere Teilung durch „Click-Clip-Vorschub“
- Gefederte Raffer garantieren eine lange Lebensdauer
- Luftfreies Lockerfüllen von Formprodukten durch Überspreizung; Gesamtspreizung 130 mm (TT1815)
- Hygienische Reinigung durch glatte Oberflächen
- 20 Geschwindigkeitsstufen plus Durchlauf für höchste Produktivität

TIPPER TIE TT1815/TT1512 Technische Daten

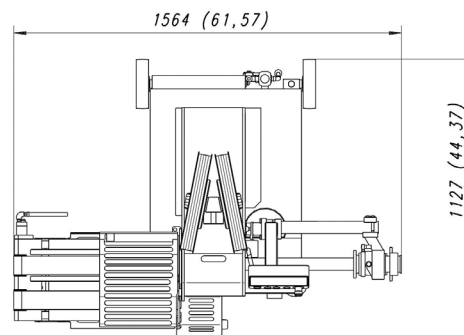
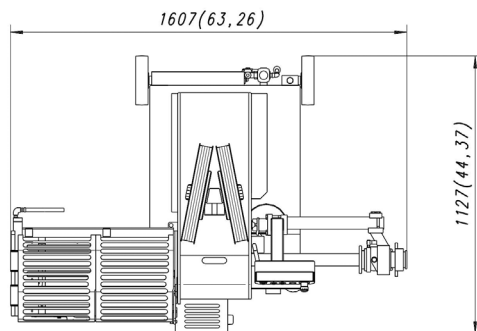
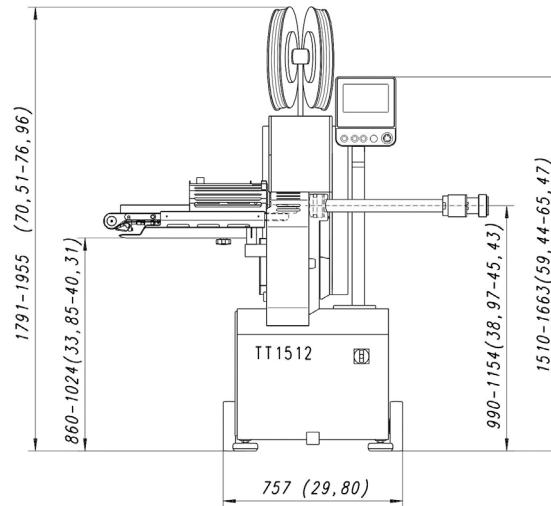
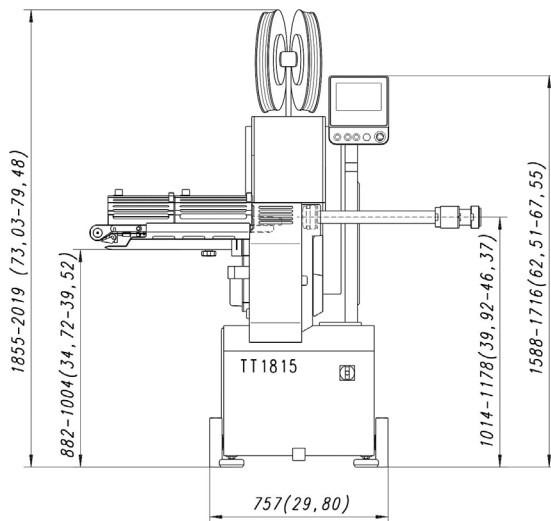

| | TT1815 | TT1512 |
|--------------------|-----------------------------------|-----------------------------------|
| Breite: | 1.607 mm (63,26") | 1.564 mm (61,57") |
| Tiefe: | 1.127 mm (44,37") | 1.127 mm (44,37") |
| Höhe: | 2.019 mm (79,48") | 1.955 mm (76,96") |
| Anschlussspannung: | 3x 400 V/ 50 Hz oder 60 Hz | 3x 400 V/ 50 Hz oder 60 Hz |
| Anschlussleistung: | 5,5 kW | 5,5 kW |
| Schutzart: | IP65 | IP65 |
| Luftverbrauch: | 0,23 m3/ Takt | 0,23 m3/ Takt |
| Druckluft: | 6-7 bar (87-101 psi) | 6-7 bar (87-101 psi) |
| Kaliberbereich: | 35-140 mm (1,4-5,5") | 20-80 mm (1-2,8") |
| Taktzahl: | bis zu 130 Port./Min | bis zu 200 Port./Min |
| Werkzeuge: | 18er und 15er Teilung | 15er und 12er Teilung |
| Gesamtspreizung: | 130 mm mit Lockerfüllung LF130 | |
| Schalldruckpegel: | LpA = 75dB(A) (nach EN ISO 11204) | LpA = 75dB(A) (nach EN ISO 11204) |
| Gewicht: | 500 kg (1102 lbs) | 450 kg (992 lbs) |

JBT PROTEIN PROCESSING

SECONDARY

BRINE PREPARATION | HOMOGENIZATION | INJECTION
 INJECTION & RETURN MILLING | MACERATION | MASSAGING | TENDERIZATION
 X-RAY TECHNOLOGY | AUTOMATED TRAY LOADING

FURTHER

WEIGHING | PORTIONING/TRIMMING | COATING | FRYING & FILTRATION | PROOFING
 COOKING | COOLING | CHILLING | FREEZING | REFRIGERATION | CLIPPING & PACKAGING
 SOLUTIONS | X-RAY TECHNOLOGY | HIGH-PRESSURE PROCESSING (HPP)



North America

TIPPER TIE, Inc.
 2000 Lufkin Road
 Apex, NC 27539 USA
 Tel. +1 919 362 8811
 Fax +1 919 362 4839
 TTSalesUS@jbt.com

Europe

TIPPER TIE TECHNOPACK GmbH
 Wilhelm-Bergner-Strasse 9a
 21509 Glinde/Germany
 Tel. +49 40 72 77 04 0
 Fax +49 40 72 77 04 100
 infoDE@jbt.com

Latin America

JBT
 Máq. Equip. Ind. Ltda.
 Av. Eng. Camilo Dinucci 4605
 14808-900 Araraquara
 São Paulo
 Brazil
 Phone +55 16 3301 2000
 latinamerica.info@jbt.com



TIPPER TIE™

We're with you, right down the line.™

tippertie.com | jbt.com