

FOLEO

Intelligenter Enthärter



- Sie können Ihr Gerät über Ihr Smartphone programmieren.
- Überwachen Sie Ihren Wasserenthärter und Ihren Wasserverbrauch aus der Ferne.
- Erhalten Sie eine Benachrichtigung, wenn Ihr Salz nachgefüllt werden muss.





FOLEO 5800 XTRI

Intelligenter Enthärter

10L / 15L / 20L / 30L

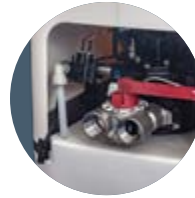

Integrierter Edelstahl-Bypass

Vereinfachte und schnellere Erstinstallation an Eingangs-/Ausgangs-Rohranschlüssen: kein aufwändiger und umständlicher Wandrohrbypass mehr.

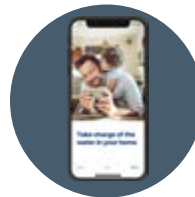

Intelligente Konnektivität

Dieser Enthärter verfügt über drahtlose WiFi- und Bluetooth®-Technologie zur Synchronisierung mit den Apps „Pentair Home“ und „Pentair Pro“.



Intelligente Kippsalzdeckelöffnung

Dank des ergonomischen und leicht zu öffnenden Salzdeckels ist die Salznachfüllung schnell und kinderleicht.

MERKMALE

- ◆ Zusammengebaut mit 100 % Pentair-Bauteilen
- ◆ Mit Fleck 5800 XTRI-Ventil mit Möglichkeit zum variablen Besalzen, Gegenstromregeneration
- ◆ Großes Touchscreen-Display
- ◆ Einfacher Zugriff auf die Einstellungen über die neue, auf der Gehäuseabdeckung montierte Elektronik
- ◆ Ein-/Auslässe: 1" - BSPT, Innengewinde
- ◆ Ablassleitungsanschluss: 1/2" - BSPT, Außengewinde
- ◆ Herausnehmbarer Salzbehälter
- ◆ Die App „Pentair Home“ bietet Hausbesitzern sofortige Statusinformationen und die Fernüberwachung aller angeschlossenen Pentair-Wassergeräte – jederzeit und von überall aus. Für Sorgenfreiheit, auf Knopfdruck.
- ◆ Die App „Pentair Pro“ sendet Warnmeldungen zur Überwachung der Kundengeräte in Echtzeit an die Fachleute, um Probleme zu diagnostizieren und Zeit bei Serviceanrufen zu sparen.
- ◆ Leistungsanforderungen: 220 V AC/50 Hz
- ◆ Wasserdruckbereich: 1,5–8 bar
- ◆ Wassertemperaturbereich: 2–38 °C
- ◆ Hochwertiges, stark saures Kationenharz
- ◆ Kabinettgehäuse: aus Polyethylen hoher Dichte
- ◆ HP-Abdeckhaube: aus ABS hergestellt
- ◆ Zertifizierungen: CE, ACS, DM25
- ◆ Alle Rohmaterialien sind RoHS-Reach-zertifiziert



TECHNISCHE DATEN

LEISTUNGSMERKMALE	Foleo 10	Foleo 15	Foleo 20	Foleo 30
Artikelnummer	4000116W	4000117W	4000118W	4000119W
Harzmenge (l)	10 l	15 l	20 l	28 l
Personenanzahl	1-2	3-4	5-6	7-8
Nenndurchfluss (m ³ /h) (Resthärte 0°dH)	0,60 m ³ /h	0,90 m ³ /h	1,20 m ³ /h	1,68 m ³ /h
Nenndurchfluss (m ³ /h) (Resthärte 2,81-5,62°dH)	0,72 m ³ /h	1,08 m ³ /h	1,44 m ³ /h	2,02 m ³ /h
Spitzendurchsatz (m ³ /h) (Resthärte 2,81-5,62°dH)	1,00 m ³ /h	1,50 m ³ /h	2 m ³ /h	2,80 m ³ /h
Salzdosierung g/Harz (Standardeinstellungen)	80 g/l	80 g/l	80 g/l	80 g/l
Salzverbrauch pro Regeneration (kg)	0,8 kg	1,2 kg	1,6 kg	2,24 kg
Wasserverbrauch pro Regeneration (l)	42 l	48 l	77 l	99 l
Enthärterkapazität dH°x m ³	27.1°dH • m ³	40.6°dH • m ³	54.2°dH • m ³	75.9°dH • m ³
Kapazität in m ³ bei 16,85°dH Zulaufwasserhärte und 5,62°dH Resthärteeinstellung	2,42 m ³	3,63 m ³	4,84 m ³	6,78 m ³
Maximale jährliche Salzersparnis in % gegenüber einem herkömmlichen Enthärter <i>Regeneration mit 80 g/Harz Zwangsregeneration von 4 Tagen. Reserve bei 20 %. Enthärter</i>	50 %			
Edelstahl-Bypass	enthalten			
Herausnehmbarer Salzbehälter	enthalten			
Salzbehälterkapazität (kg)	15 kg	15 kg	25 kg	25 kg
Systemschnittstelle	Touchscreen-Monitor			
Verpackungsgröße (BxLxH) mm	400x600x760		400x600x1200	
Produktgewicht	12 kg	18 kg	24 kg	35 kg
Verpackungsgröße (BxLxH) mm	360x456x750		360x456x1045	
Stückzahl pro Palette	10		5	
Palettenmaße (BxLxH) mm	1000x1200x1720		1000x1200x1400	

Anmerkung: Dieses Beispiel ist für eine Salzmenge von 80 g/l Harz berechnet. Sofern die Härte am Eingang größer als 16,85°dH ist, kann es erforderlich sein, die Salzdosierung zu erhöhen, um eine ordnungsgemäße Regeneration des Harzbettes zu erreichen. Die gleiche Simulation mit 120 g/l Harz führt zu einer geschätzten durchschnittlichen Salzersparnis von 35,5 %, während die gleiche Simulation mit 160 g/l zu einer geschätzten Salzersparnis von 50 % führt.

* Foleo ist mit einer variablen Nachfüllung ausgestattet; daher wird die benötigte Salzmenge von der Steuerung bei jedem Regenerationsstart berechnet. Diese Höchstmenge entspricht den Bedingungen, bei denen 100 % der Kapazität erschöpft wären oder was eine Standard-Enthärtungsanlage ohne variable Nachfüllung verbrauchen würde.

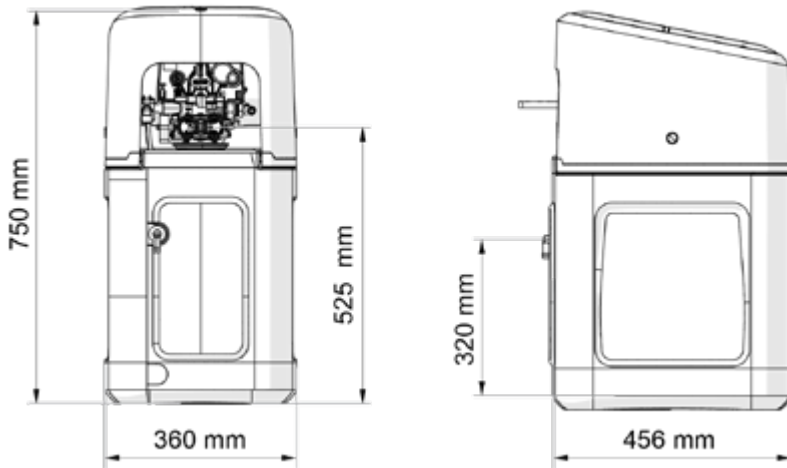
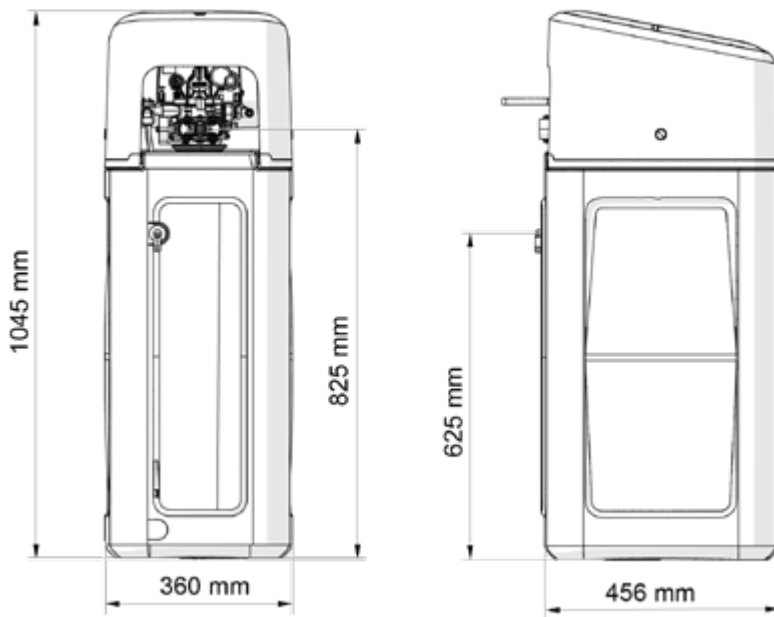
** Der Foleo Smart Softener berechnet automatisch die Austauschkapazität basierend auf Standard-Effizienzwerten jedes Mal, wenn das System nach längerer Trennung eingeschaltet wird. Die in diesem Datenblatt gezeigten Werte sind nicht die Standardwerte, könnten aber unter bestimmten Bedingungen (Härte unter 16.8 °dH) erreicht werden, und Foleo wird während des Starts auf diese Werte eingestellt.

UMRISSZEICHNUNGEN
Foleo 10 I-15 I

Foleo 20 I-30 I

www.pentair.eu

Alle angegebenen Marken und Logos von Pentair sind Eigentum von Pentair. Eingetragene oder nicht eingetragene Markenzeichen und Logos von Drittherstellern sind Eigentum ihrer jeweiligen Inhaber. Apple App Store® ist eine eingetragene Marke von Apple, Inc. Google Play™ ist eine eingetragene Marke von Google, LLC. Die Bluetooth®-Wortmarke und -Logos sind eingetragene Marken im Besitz von Bluetooth SIG, Inc., und jede Verwendung dieser Marken durch Pentair erfolgt unter Lizenz.

MKT-TS-129-DE-D © 2022 Pentair. Alle Rechte vorbehalten.

Ihr offizieller Distributor

LEYCO®

LEYCO Wassertechnik GmbH
 Gewerbegebiet 2
 96524 Förzitztal/OT Mupperg
 Tel. +49 (0) 3675 8971-0
www.leyco.de | info@leyco.de